



RUSSIAN
EXCAVATOR
DEVELOPMENT

ПРИЦЕПНЫЕ ЭКСКАВАТОРЫ

Прицепные экскаваторы RED RHINO – один из самых популярных видов техники, широко используемый в частном строительстве. Техника отлично подходит для прокладки инженерных сетей, копки фундаментов, коммуникаций, дренажей и котлованов.

RED RHINO PE 3522/RBV06/RBV08



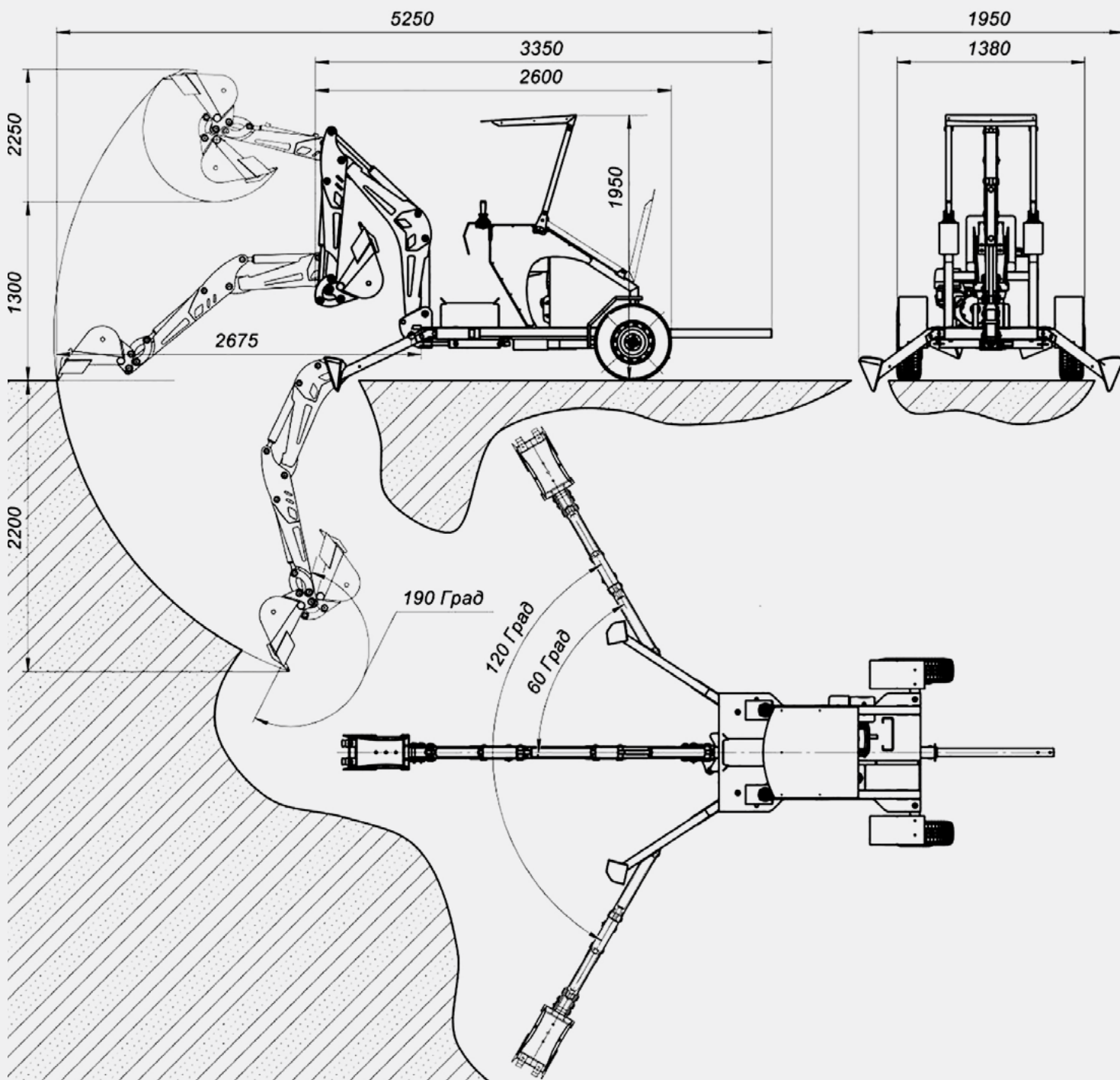

Доступный ремонт.

В нашей технике учтены все особенности эксплуатации в Российских условиях: работа непрофильными специалистами, ремонтпригодность в полевых условиях, доступность комплектующих, масел, крепежа в любом автотракторном магазине.

Мощность и производительность.

В производстве рам и узлов используем легированные стали, имеющие по сравнению с другими марками стали более высокие механические свойства, повышенную стойкость к усталости, сопротивлению атмосферной коррозии.

Качество.

Сотрудничаем с лучшими мировыми производителями комплектующих

Преимущества российскоймалогабаритной спецтехники:

- Быстрая окупаемость
- Простота и удобство транспортировки, техника не требует спец прицепа.
- Комплектующие всегда в наличии.
- Значительная экономия ГСМ
- Не требует больших площадей для хранения и обслуживания. Благодаря своим габаритным размерам, весу и большому углу заезда/съезда, техника беспрепятственно перевозится в обычном легковом прицепе.



Габариты Д*Ш*В (мм)	2100x1300x1750
Глубина копания (мм)	1900
Масса (кг)	340
Производительность экскаватора (м3/ч)	1-3
Расход топлива (л/ч)	1-1,5
Двигатель/тип двигателя	Lifan
Мощность двигателя (л.с.)	9
Производительность насоса	до 18 л/мин
Категория грунта	III
Цена	412 000 Р

RED RHINO PE-3522 МИНИМАЛЬНАЯ

Самая компактная установка. Благодаря легкому весу её можно без труда перемещать по участку без помощи. Копает на глубину до 1.8 метра. Отлично подходит для личного хозяйства.



Прицепной RED RHO. Минимальная комплектация.



0:08 / 2:43

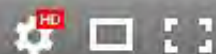



Габариты Д*Ш*В (мм)	2500x1400x1950
Глубина копания (мм)	2200
Масса (кг)	460
Производительность экскаватора (м3/ч)	2-5
Расход топлива (л/ч)	1-1,5
Двигатель/тип двигателя	Lifan
Мощность двигателя (л.с.)	15
Производительность насоса	до 18 л/мин
Категория грунта	IV
Цена	По запросу



RED RHINO RBV-06 БАЗОВАЯ

Базовая комплектация имеет стандартную для наших экскаваторов глубину копания до 2,2 метров. Благодаря весу в 0,5 тонны экскаватор способен свободно работать по грунтам IV категории (тяжелая глина, жирная глина со щебнем, сланцевая глина) это позволяет использовать технику в коммерческих целях, а невысокая цена обеспечит быструю окупаемость.

РАЗЛИЧИЯ В КОМПЛЕКТАЦИЯХ



ПРИЦЕПНЫХ

0:08 / 2:43





Габариты Д*Ш*В (мм)	2500x1400x1950
Глубина копания (мм)	2200
Масса (кг)	480
Производительность экскаватора (м3/ч)	2-5
Расход топлива (л/ч)	1-1,5
Двигатель/тип двигателя	Lifan
Мощность двигателя (л.с.)	15
Производительность насоса	до 18 л/мин
Категория грунта	IV
Цена	По запросу

RED RHINO RBV-06 МАКСИМАЛЬНАЯ

Максимальную комплектацию отличает удобство работы оператора – мягкое каркасное сиденье, складная крыша, освещение, джойстикое управление и многое другое.

Глубина копания до 2.2 метров. Идеальный вариант для тех, кто хочет работать в комфорте.



ПРИЦЕПНОЙ ЭКСКАВАТОР RED RHINO. ПЕРЕВОЗКА / РАБОТА / КОПАЕМ

**КАК КОПАТЬ
НА ПРИЦЕПНОМ?**



|| >> 🔊 0:08 / 2:43





Габариты Д*Ш*В (мм)	2500x1400x1950
Глубина копания (мм)	2200
Масса (кг)	750
Производительность экскаватора (м3/ч)	3-6
Расход топлива (л/ч)	1,5-2,5
Двигатель/тип двигателя	Lifan
Мощность двигателя (л.с.)	27
Производительность насоса	до 40 л/мин
Категория грунта	IV
Цена	По запросу

RED RBV-08 ПРОФЕССИОНАЛЬНАЯ

Двухконтурная гидравлическая система, гидроклапаны, двигатель 24 л.с., гидронасос вдвое более производительный. Глубина копания до 2.2м. и масса установки 750 килограмм позволит вам выполнять самые сложные задачи без затруднения. Профессиональная комплектация включила в себя все лучшее как в эргономике, так и в производительности.



Обзор на прицепной мини экскаватор RBV-08.



Ковши и навесное оборудование



Ковш 400 мм
(Фундаментный)

36 200 ₽



Ковш 600 мм
(Планировочный)

По запросу

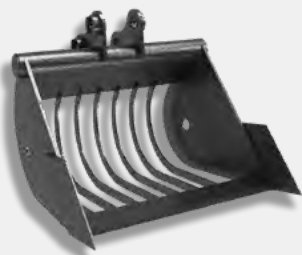

Ковш 550 мм
(Просеиватель)

По запросу



Быстросъём
«Квик Каплер»

35 000 ₽



Ковш 250 мм
(Траншейный)

31 600 ₽



Гидравлический
вращатель
(Ямобур)

По запросу



Клык-рыхлитель

По запросу



Гидромолот

Hammer HB 2/ Delta FX2

По запросу



В стоимость не входят «пальцы»



В стоимость не входит буровой инструмент (шнек, удлинитель, долото)

Данный вид спецтехники примечателен богатым выбором навесного оборудования при помощи которого функционал техники можно расширить в несколько раз.

Техника отлично подходит для коммунальных и обслуживающих организаций, которые занимаются оборудованием парков тротуарами, и обслуживанием проезжих частей. А также является наиболее практичным решением для подсобного хозяйства, малого строительства

	PE-3522 (МИН)	RBV-06 (БАЗОВАЯ)	RBV-06 (МАКС)	RBV-08 (ПРОФИ)
Габариты Д*Ш*В (мм)	2100x1300x1750	2500x1400x1950	2500x1400x1950	2500x1400x1950
Глубина копания (мм)	1900	2200	2200	2200
Масса (кг)	340	510	550	750
Производительность экскаватора (м3/ч)	1-3	2-5	2-5	3-6
Расход топлива (л/ч)	1-1,5	1-1,5	1-1,5	1,5-2,5
Двигатель/тип двигателя	Lifan	Lifan	Lifan	Loncin
Мощность двигателя (л/с)	9	15	15	24
Производительность насоса	до 18 л/мин	до 18 л/мин	до 18 л/мин	36 л/мин
Колёса R13	+	+	+	+
Сцепное устройство	+	+	+	+
Сиденье оператора	Пластик	Пластик	Каркас/Экокожа	Каркас/Экокожа
Гидроцилиндры	50x25	63x32	63x32	63x32
Защита поворотного цилиндра	-	-	+	+
Ёмкость гидравлического бака	40 л.	60 л.	60 л.	100 л.
Арки колёсные	-	-	+	+
Джойстиковое управление	-	-	+	+
Подкатное колесо	-	-	+	+
Сливной фильтр	+	+	+	+
Запуск со стартера	-	-	+	+
Освещение рабочей зоны	-	-	+	+
Цена	412 000 ₽	По запросу	По запросу	По запросу



Условия оплаты:
50/50; 100% предоплата.

Срок изготовления: от 25 рабочих дней.
Срок поставки: до 3 календарных дней.

Многоканальный номер для связи:
8 (800) 222-10-45

E-mail: INFO@REDESCO.RU
Часы работы : ПН-ПТ , С 9:00 ДО 19:00



Цены действительны в течение 14 календарных дней с момента получения данного коммерческого предложения. По истечении срока действия предложения, актуальные цены уточняйте у специалистов отдела продаж

Взгляните на все комплектации RED RHINO в круговой панораме 360°



RED
ENGINEERING

RUSSIAN
EXCAVATOR
DEVELOPMENT

Остались вопросы? Свяжитесь с нами любым удобным способом:

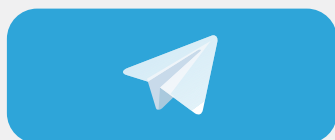

 **YouTube**

 **вконтакте**

redenco.ru

ООО «БЛЭК-инжиниринг» ИНН 7448223725 , ОГРН 1207400010641,
Россия, 454036, г. Челябинск, ул. Матросова (Миасский), дом 1, пом. 6.
Тел/факс: 8 (800) 222-10-45
Наш сайт: www.redenco.ru